

**Mimarlık Mesleğinin Unutulan Landmark'ları**  
veya  
**Mimar Mahmut Usta Prof. Dr. Mahmut Bey'e Karşı**

*Mahmut Tuğrul Kırmızı*  
*D.E.Ü. Mimarlık Fakültesi Şehir ve Bölge Planlama Bölümü Öğretim Üyesi*  
*www.tugrulkirmizi.com*

**Giriş:**

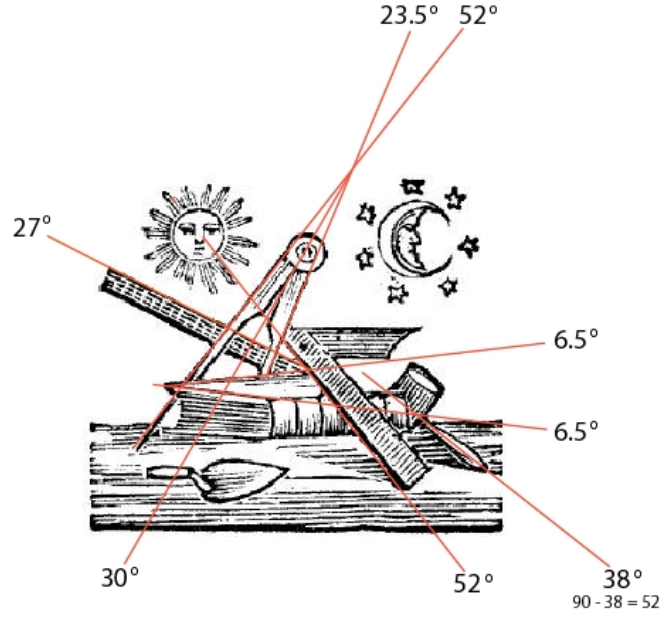

Okumakta olduğunuz çalışma uzun bir zamandan beri sunum sırasını beklemekte idi. Mimarlık ve Kent ve Bölge Planlama bilim dalları konusunda ülkemizde yapılmakta olan çalışmalar arasında mesleğimizin “kadim tarihine” ve “maddesine” değinen yaklaşımların sayıca çok az olduğu bu konuda çalışan araştırmacılar tarafından bilinmektedir. Mesleğimizin tarihi konusundaki araştırmaların sağlam bir altyapıya oturtulması .”Operatif Masonluk” ile ilgili belgelere ulaşılmasını ve bu belgeleri anlayabilecek bir fikirsel yapılanmayı zorunlu kılar. Mesleğimizin “maddesi” hakkında yapılacak araştırmaların ilk adımı ise insanlık tarihinin sınıfsal mücadelelerin tarihinden ibaret olduğunu ortaya koyan bir tespit ile mümkün olabilir.<sup>1</sup>

Mimarlık ve Kent ve Bölge Planlama bilim dallarında vermekte olduğumuz hizmetin üç alanda toplanabileceğini yineleyerek yazımıza başlayacağız. Bunlar a)Bilim, b)Estetik ve c)Ahlak alanlarıdır.<sup>2</sup> Her iki bilim dalında estetik ve ahlak alanlarında yaptığımız irdellemelerde zaman içinde sürekli ve homojen olabilecek kurallar saptamanın mümkün olmadığını; bu alanlara ancak ideolojik bakış açılarından yaklaşılabilceğini ve mekan örgütlenmelerini betimleyen metinlerin de açık kod ile yazılması gereğini bundan önceki çalışmalarımızda tartışmaya açmıştık.<sup>3</sup> Bu yazımızın konusu sözü edilen metinler üzerinde sağlıklı okumaların gerçekleşmesini sağlayacak olan mesleğimizin “Landmark'ları, - Köşe Taşları – Referanslarıdır”. Günümüzde mekansal yapılanmalar ve özellikle kent mekanı bağlamında yapılan çeşitli okumalar estetik ve ahlak alanları çerçevesinde incelendiğinde

ideolojik referanslarını yitirmiş görünüyorlar. Oysa dünyanın en eski mesleklerinden biri olan ve kadim kökleri açısından “Tanrı Mesleği” olarak da adlandırılan “Mimarlık Mesleği” bu okumaların sağlıklı olabilmesini sağlayacak gerekli “Landmark’ları” yani köşe taşlarını tarihsel gelişimi içinde değişmez yerlerine yerleştirmiştir. Landmark’ların varlıklarının korunması yönünde sarf edilen gayretler mimarlık mesleğinin gerekli güncellemelere karşı kapalı tutulması bağlamında anlaşılmalıdır. Tam tersine onlar özellikle “Estetik” ve “Ahlak” alanlarında günümüzde eksikliğini algılamakta olduğumuz ideolojik algoritmalara dayalı altyapıyı sağlayarak mimarlık mesleğinin diyalektik bir gelişim bütünü içinde devingenliğini sağlama olanaklarını bize sunarlar.

Mimarlık mesleğini bir yaşam biçimi olarak benimseyen ve yonttukları yapı taşları ile bir anlamda öz varlıklarını da biçimleyen “Operatif Masonlar” kendilerini vermekte oldukları emeğin tamamlayıcı parçası olarak görüyor ve meslek bilgisinin her aşamasını yaşayıp uygulayarak olgunlaşıyorlardı. “Tezkiretü’l Ebniye’nin” manzum bölümünde “Mimar Sinan Usta’nın” geçirdiği aşamaları ayrıntıları ile anlattığını görüyoruz.<sup>4</sup> Mevcut belgelerden izlendiği üzere Mimar Sinan döneminde mimarlık öğrenimi küçük yaşlardan başlayarak yaşanan bir aydınlanma serüveninin öyküsü içinde anlaşılabilir. Böylece bu serüvenin aşamalarını yaşayarak üstadlık düzeyine gelen “Mimar” kendisini elindeki diploma ile değil, ortaya koyduğu eserler ve hayatın içindeki duruşu ile ifade edebiliyordu.

*Hakkın bir lûtfu imiş kabiliyet  
Kulup cehd eyledim tekmil-i sanat*

*Huda şad eyleye ruh-i revanın  
İde firdevs-i a'lada makamın*

*Benim üstadımın kim aferin bad  
Beni neccarlıkda kıldu üstad*

*Yoluyla, sanatımla, hizmetimle  
Çalışdım ta tufuliyet çağından*

*Dahi aktan içinde gayretimle  
Yetişdim Hacı Bektaş ocağından*

Mimarlık mesleğinin tarihsel gelişimi içinde zamanın çeşitli evrelerine ve dünyanın farklı bölgelerine göre mimarlık eğitiminin, mimar kimliğinin ve yapı üretim süreçleri içinde mimarın rolünün farklılıklar gösterdiği bir gerçektir. Ne var ki kağıt kalem mimarisi ve kuru akademizme saplanmış zamanımızın mimarlık anlayışından önceki bütün dönemlerde ve bölgelerde mimar, toplumunun entelijansiyasının ve entelektüel birikiminin tamamlayıcı bir parçası olarak yerini belirliyor; toplumdaki düşünsel birikimin gelişmesinde aktif rol alıyor ve mesleki varlığını oluşturan süreç içinde halkından kopmamayı başarıyordu. Örneğin Ayasofya’nın mimarı Antemios’un bir bilim adamı olarak kişiliğini Orta Çağ boyunca topluma kabul ettirdiğini ve bu dönemde kitaplarının meslek çevrelerinde okunduğunu biliyoruz. Avrupa Operatif Masonluğu bünyesinde bu örnekler istenildiği kadar çoğaltılabilir. Bu örneklerin dayandığı belgeler de Avrupa arşivlerinde bilimsel raporlar, hesap metotları, yazılı metinler, çizimler, örgütlenme şemaları, biyografiler ve benzerleri ile günümüze kadar varlıklarını korumuş durumdadırlar. Ne var ki bu belgelerin tam olarak anlaşılabilmesi için satırların arasındaki beyaz kısımların da okunması gerekir. Böyle bir anlayış için de Masonik bilgi birikiminin gerekeceği kuşkusuzdur. Böyle yapılmadığı zaman örneğin meslek sınırlarını

ve ideallerini “harici aleme” karşı savunarak ölen mesleğimiz mensuplarının bıraktığı “Quator Coronati – Dört Taçlılar” mesajını anlamak da mümkün olamaz. Halbuki özellikle dini yapılarda “Dört Taçlılar” ile ilgili semboller yüzyıllardır ketum bir sükunet ile bizlere mesleğimizin “Landmark’ları – Köşe Taşları” ile ilgili bilgiler sunmaktadırlar. Masonik bilgi birikimine sahip olmayan araştırmacıların mesleğimizin tarihi konusunda yaptıkları araştırmalar mesleğin “Landmark’ları – Köşe Taşları” ile referanslanmadığından konunun “derununa vakıf” meslektaşlarımız tarafından sessiz bir tebessüm ile karşılanmaktadır.

Avrupa arşivlerinde mesleğimizin tarihsel gelişimi konusundaki belge bolluğuna karşın Osmanlı dönemi mimarlık çalışmalarına ait belgelerin nadir oluşu ülkemizde yaşanan kültür kırılmasının ilk dönemlerinde Osmanlı mirasının reddi bağlamında Cumhuriyet Devrimi’ne aykırı olduğu varsayılan bir kısım evrakın zaman içinde yok edilmiş olması ile izah edilebilir. Gerçekten de Osmanlı Kurumsal yapılanmaları içinde pek çok olgu gibi meslek kuruluşlarının da İslami bağlamda tekke, dergah, tarikat örgütlenmeleri içinde ifade edilmiş olması bu meslek örgütlenmelerinin söz konusu kırılma döneminde yanlış algılanmalarına neden olmuştur.

*Çalabım bir şar yaratmış  
İki cihan arasında  
Bakıcak Didar görünür  
Ol şehrin kenaresinde*

*Nagihan ol şara vardım  
Ol şarı yapılı görürüm  
Ben dahi bile yapıldım  
Taş u toprak arasında*

*Şakirtleri taş yonarlar  
Varıp üstada sunarlar  
Çalab'ın adın anarlar  
Ol taşın her paresinde*

*Ol şardan oklar atılır  
Gelip çiğere batılır  
Arifler sözü satılır  
Ol şehrin bazaresinde*

*Şehir dediğin gönüldür  
Ne cahildir ne kamildir  
Aşıklar canı sebildir  
Ol şehrin kenaresinde*

*Bu sözüm arifler anlar  
Cahiller işitip sanlar  
Hacı Bayram kendin anlar  
Ol şehrin minaresinde*

“Bayramiyye” tarikatının kurucusu olan “Hacı bayram Veli”, yukarıdaki sözleri bağlamında verdiği ürünler ile incelendiğinde yapı yapma eylemini ibadetin bir parçası sayan ve bu anlamda “Melamiliğin” bilinen diğer kollarından farklılık gösteren öğretisi ile Osmanlı

padişahı II. Murat döneminde “Operatif Masonluğun” bir temsilcisi olarak belirlemektedir. Aşağıda ayrıca verilen dizeler özellikle incelendiğinde içerdiği sembolizmanın bugünkü spekülâtif masonluğun çalışmalarına katkı yapacak nitelikte olduğu ortaya çıkmaktadır.

*Şakirtleri taş yonarlar  
Varıp üstada sunarlar  
Çalab'ın adın anarlar  
Ol taşın her paresinde*

Bu öğretiyi böyle bir ifade gücü ile ortaya koyan “Hacı Bayram Veli” yapı ustası kimliğini inancının tamamlayıcı bir parçası olarak görüyor ve bu kimliği adına eklenen bir ünvana dönüştürmeyi asla düşünmüyordu. Yapı yapma eylemi hayatın içinde benimsediği duruş ile öylesine bağdaşıyordu ki bu inancın “mimar” kimliğini önemsiz kılması doğal karşılanmalıdır. “Mimar” ünvanını tartışılmaz bir şekilde adı ile birleştiren “Mimar Sinan Usta’yı” döneminin diğer bir batılı meslektaşından ayıran kimlik farkının da bundan kaynaklandığı açıkça anlaşılabilir. Bu anlamda kendisinin “mimar” kimliğine yaşadığı dönemde günümüzün verdiği önem ve ağırlıkta bir vurgu yapılmadığı da düşünülmelidir. Ne var ki Osmanlı döneminin mesleğimizin öğrenim sistemi ve kazanılan yetkiler konusunda gösterdiği gerçek akademik hoşgörü bugünkü kuru akademizme çok değerli dersler verecek niteliktedir. Örneğin “Mimar Sinan Usta” döneminde varlığı bilinen “Mimarlar Ocağı’ndan” yetişmemiştir. Kendisinin acemi oğlanlığı ve yeniçerilikten geçen ve meslek pratiğinin mühendisliği de içeren bütün kademelerini yaşayarak izlediği “alaylı” yaşam serüveni onu “Mimarbaşı” ünvanını alarak “Hassa Mimarları Ocağı” kuruluşunun başına geçmekten alıkoymamıştır. Yani Sinan’ın yaşadığı dönemde önceliğin diplomaya değil ehliyete verildiğini rahatça söyleyebiliriz. Onun zamanında sözü edilen “Hassa Mimarları Ocağı” gerçekleştirilen 477 kadar yapı ve onarım çalışması ile kendisi tarafından yönetilen bir mühendislik, mimarlık ve planlama atölyesi olarak işlev görmüştür.

Yukarıda anlatılanlar çerçevesinde Türkiye’deki duruma bakarsak mesleğimize ışık tutması gereken kadim köşe taşlarını yitirmiş görünen ve ülkemizdeki mimarlık öğretimi bünyesinde kendi ürettiği “kerameti kendinden menkul” diploma ile kasılmayı marifet sayan düz mantıklı mimari akademizmin uluslararası beğeni kazanan özgün örnekleri bile kendi “akredite” çerçevesi dışında sayarak dışlama eğilimi gösterebildiğini hemen söyleyebiliriz. Ağa Han Mimarlık Ödülü 1983’te Nail Çakırhan’a verildiğinde, “mimarlık eğitimi almadığı” öne sürülen “Mimar Nail Usta”nın “Prof. Dr. Nail Bey” formatına takılıp kalmış kimi “akademik” çevrelerce nasıl eleştirildiği ve tüm ödül sürecinin ne türlü bir bağnazlıkla kınandığı hala hatırlardadır.

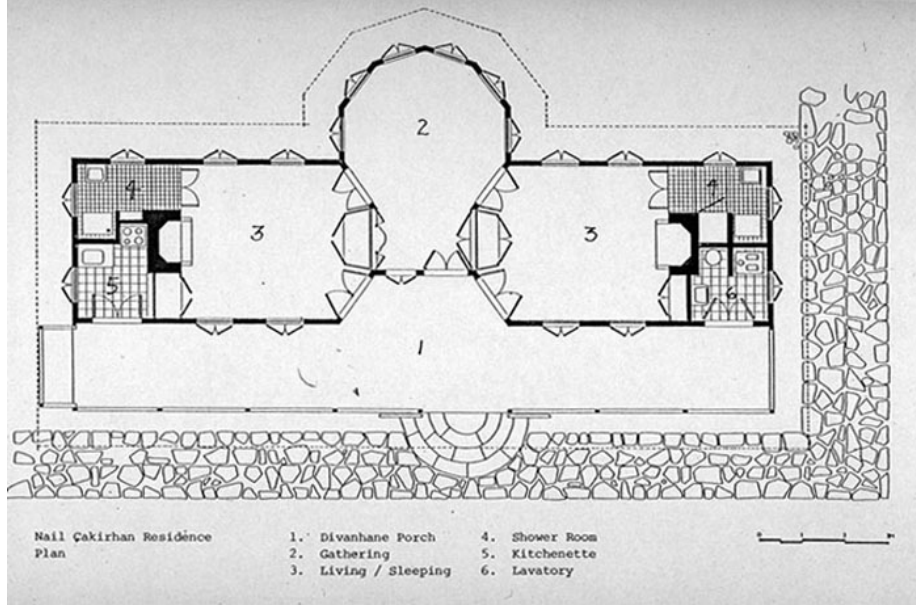

**Nail Çakırhan Evi - Plan**

### Landmark'lar ışığında “mimar” kimliği

Kyoto'ya yaptığımız bir gezide tanıştığımız bir Japon meslektaşımız bize şöyle demişti: “Japonya’da yabancı olarak kısa bir süre kalırsanız Japonya hakkında bir kitap yazmak istersiniz. Bu kitabı kısa bir sürede yazıp bitirmeniz de işten değildir. Ama Japonya’da bir yabancı olarak uzun bir süre kalırsanız bu ülke hakkında yazacağınız herhangi bir yazıda çok zorlandığınızı fark edersiniz. Kitap yazmak ise çoğunlukla uzak bir hayale dönüşür”. Bu sözden yola çıkarak Japon kültürü hakkında fikir yürütmenin ne kadar zor olduğunu iyi biliyoruz. Ne var ki bu güçlük bizi aşikar gerçekleri görmekten ve bunları söylemekten alıkoymamalıdır. Japonya mesleğimizin “Kadim Landmark’larının” ait oldukları yerlerde korundukları bir ülke olarak öne çıkan ve söz konusu Landmark’ları geleceğe ait projeksiyonları da içeren yeni referans noktalarına bağlayarak güncellenmiş coğrafyayı diyalektik bir süreklilik içinde yeniden tanımlayabilen bir ülkedir. Aşağıdaki örnek yaşam ve yaşantılar içindeki bu devingen duruşun uluslararası meslek toplumlari tarafından saygı görerek onaylandığının delili olarak değerlendirilebilir.

Dünyanın en saygın mimarlık ödülleriinden biri olan Uluslararası Mimarlar Birliđi (UIA) “2005 Gold Medal” ödülünün, “Japon mimar Tadao Ando'ya” verildiđini biliyoruz. Bu ödül her yıl insanlık, toplum ve mimarlık sanatına yaptıkları katkilar nedeniyle yaşıyan mimarlara verilmektedir. Landmark’larını yitirmemiş ülkelerde Tadao Ando hakkında yapılan yayınlar onun “Mimar” kimliđini asla sorgulamıyor.<sup>5</sup> Bunun yanında Tokyo, Harvard ve Yale üniversitelerinde ders veren Japon “Mimar Tadao Ando'nun” herhangi bir üniversiteden alınmış bir mimarlık diploması yok.

Tadao Ando'nun aldığı ödüller çok sayıda. Örneđin 1975’de “Japon Mimarlar Birliđi Ödülü’nü”; 1995’te de “Pritzker Ödülü’nü” aldığıni biliyoruz. Mimarlık ödülleri üzerinde yapılan tartışmalar bitmez. Doğal olanı da budur. Ödül alanın hangi eleklerden geçerek bu ödülü almaya hak kazandıđı bütün yönleri ile tartışılır ve tartışılmalıdır. Ama en saygın ödüllere layık görülen Ando'nun “Mimar” kişiliđi “Landmark’larını” yitirmemiş olan ülkelerde net bir gerçek olarak kabul görüyor. Kendisinin Tokyo, Harvard ve Yale

Üniversitelerinde mimarlık konusunda ders vermesi de bu üniversitelerin onur duyacağı bir kazanç olarak değerlendiriliyor. Oysa mesleğimizin Landmark'larını yitirdiğimiz ülkemizde ne "Mimar Nail Çakırhan Usta" ve ne de "Mimar Tadao Ando Usta" YÖK güdümlü üniversitelerimizin Mimarlık fakültelerinde ders veremezler. Diplomaya endeksli kuru akademizm bu ustalardaki mimarlık bilgisinin genç beyinlere ulaşmasını kendi varlığına yönelmiş bir tehdit olarak göreceğinden böyle bir açılıma izin vermemeyi varlığının doğal savunması içinde reddedecektir.

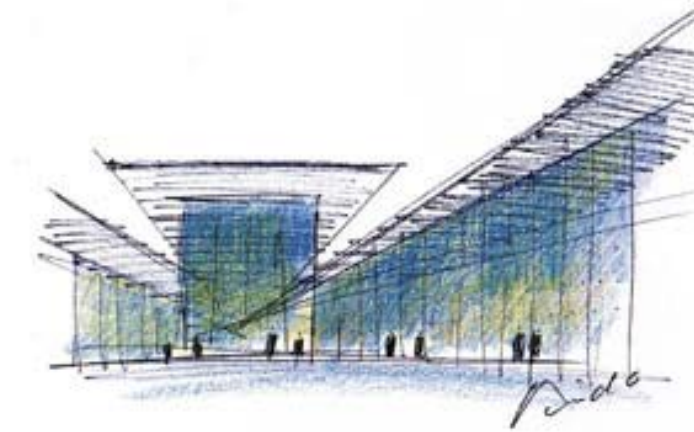
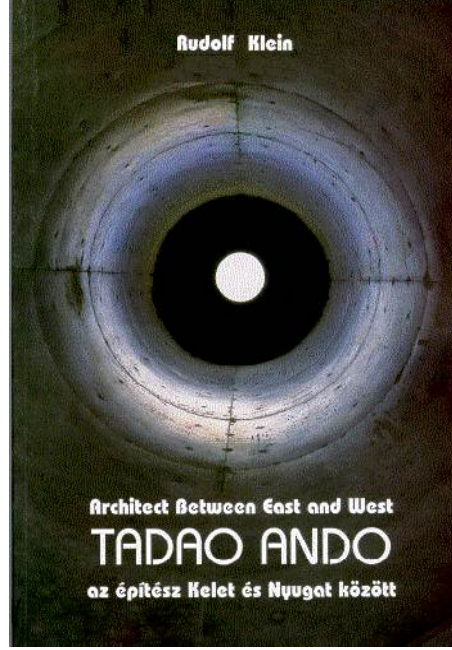

İşin ilginç yanı yakın tarihlere mesleğimiz ile ilgili çok önemli köşe taşlarını yerleştirmiş olan "Mimar" ustaların bir kısmının da üniversite çatısı altında verilen herhangi bir mimarlık eğitiminden geçmemiş olmalarıdır. Le Corbusier, Mies Van der Rohe gibi isimler hemen öne çıkan ve çok bilinen örnekler arasında sayılabilir. Bu türden örnekleri bu sayfaları dolduracak ölçüde artırabileceğimiz de bilindiğine göre insanın aklına günümüzde var olan üniversitelerin çatısı altında yapılan mimarlık öğretiminin genç beyinlerdeki yaratıcılığı ne ölçüde destekleyebildiği sorusu geliyor.

## Mimarlık Eğitiminin İdeolojisi

Ey iden bir iki gün dünyâ sarayında mekan  
Cây-i âsâyiş değildir âdeme mülk-i cihân  
Han Süleyman'a olup mîmar bu merd-i Güzin  
Yaptı bir cami verir firdevs-i a'lâdan nişan  
Emr-i şah ile kılıp su yollarına ihtimam  
Hızır olup âb-ı hayatı âleme kıldı revan  
Çekmece cisrine bir tâk-ı muallâ çekdi kim  
Aynıdır âyine-i devranda şekl-i Kehkeşan  
Kıldı dört yüzden ziyade mescid-i âli binâ  
Yaptı seksen yerde câmi bu aziz-i kârdân  
Yüzden artık ömrü sürdü âkıbet kıldı vefat  
Yattığı yeri Huda kılsın onun bağ-ı cinan  
Rıhletinin Sa'i-î dâî dedi târihini (996/1588)  
"Geçti bu demde cihandan pîr-i mîmâran Sinan"  
Ruhu için Fatıha ihsan ede pîr-ü civan

Tarihçi Yılmaz Öztuna'nın Tezkiretü'l Bünyan sadeleştirmesinde "Mimar Sinan Usta'nın" söyle dediği aktarılıyor: *"Ben Kayseri sancağından devşirilen ilk acemi oğlanlarındım. Asker ocağına girdikten sonra, önce marangozluğa merak ettim. İyi ustalar elinde yetiştim. Yükselmek ve kendimi göstermek için fırsat gözlüyordum. Bilhassa ülkeler gezip, görgümü artırmak istiyordum. Bu fırsat çıktı. Sultan Selim Han'ın ordusunda, Acem ve Arap diyarlarını baştan başa gezdim. Mimarlığı, hendeseyi (geometriyi) öğrendim. Gördüğüm her binadan, her harabeden ibretli dersler aldım. İstanbul'a döndüm. Devlet adamlarının hizmetinde bulundum. Yeniçeri zâbiti olarak kapıya çıktım."*

Yukarıda verilen hayat hikayesi içinde Mimar Sinan'ın öğrendikleri içinde "Mimarlık" mesleğini kazandığı bütün diğer birikimler ile birlikte ve özel bir vurgulama yapmadan ifade ettiğini görmekteyiz. Bu ifade biçimi Osmanlı İmparatorluğu sınıfsal yapılanmaları içinde "mimar" kimliğinin yerini ve Mimarlık eğitiminin ideolojisini de özgün niteliği ile ortaya koymaktadır. Başka bir deyişle "Mimar Sinan Usta" hayat içindeki duruşunda bir yapı emekçisinin "mimarlık" bilgisini diğer fikrîsel kazanımlarını bir inanç bütününde birleştiren harç olarak değerlendirmektedir.

### Son söz:

Okumakta olduğunuz bu çalışma mesleğimizde zamanın değişimi içinde güncelleşen kavramlaşmalara karşı "nostaljik" direnimsel gösteren bir anlayış içinde değerlendirilmemelidir. Daha önceki çalışmalarımızda da belirttiğimiz üzere "nostalji", tedavi edilmesi mümkün olan bir hastalığın bilimsel adıdır. Ne var ki "Tanrı'nın Mesleği" olarak da tanımlanan "Mimarlık Mesleği"nin geçmiş birikimlerinden soyutlanmış bir köksüzlük içinde ve "kadim Landmarklarını" yitirerek geleceğin dünyasını imar etmesi mümkün değildir. Mimarlık Mesleği "kainatın yeniden inşası" ile görevli olduğunu ancak bu köşe taşlarının belirlediği çok boyutlu oylum içinde yeniden hatırlayabilir. Özellikle ülkemizde bir kısmı bilerek ve büyük bir aymazlıkla yok edilmiş olan bu referanslardan elde kalanların tespiti ve yeniden yaşama kazandırılması konusunda mimarlık mesleğinin bütün eğitimsel bileşenleri arasında görülmesi gereken günümüzün "Spekülatif Masonluğu'na" da büyük görevler düşmektedir.

Böyle bir davet adı geçen kuruma gerçek görevlerinin hatırlanması yönünde önemli bir katkı sağlayabilir. Böylece “Mimarlık Mesleğinin” kendi köklerine dönerek eski töre ve ahlakını yeniden kazanması ve siyasal tercihini gereği gibi ifade edememiş aydının evde kalmışlık hissini gideren sentetik bir kurum olmaktan kurtulabilmesi yönünde gereken adımlar atılabilecektir.

Mesleğimizin kadim kökleri içinde “Mimar Mahmut Usta” halkı ve kültürü ile bütünleşmiş fikirsel ürünlerinin uygulamasını söz konusu mesleğin töre ve ahlakı içinde en doğal şekilde gerçekleştirebiliyordu. Halbuki “Prof. Dr. Mahmut Bey” halkından ve kültüründen kopuk çaresizliğinin düşünsel labirentleri içinde “kağıt kalem mimarisi” şeklinde özetlenebilecek kuru bir akademizmin dar çerçevesine sıkışmış görünüyor. Geçmişin varlığını koruyan değerlerinin mesleğimizin güncellenmesi gereken kavramlaşmaları ile bağdaştırılarak geleceğe yönlendirilmesini amaçlayan çalışmamızın bu konuda yapılacak araştırmalara özendirici bir davet olarak değerlendirilmesi dileğimizdir.

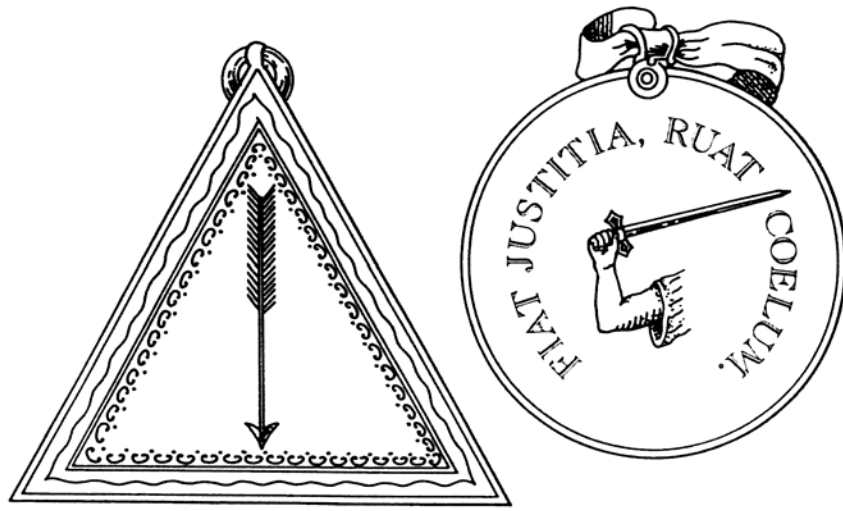

<sup>1</sup> Marx, K., Engels, F., “The Communist Manifesto”, ISBN: 0-7178-0241-8, (İlk Basım:1848), International Publishers 1999.

I -- Bourgeois and Proletarians: “The history of all hitherto existing society is the history of class struggles”.

Marx, K., “Capital”, I, Moscow, 1965. Capital, III, Moscow, 1962.

. “Grundrisse: Foundations of the Critique of Political Economy”, (1857). London: Pelican Marx Library, 1973

“Theories of Surplus Value”, Part I & Part II, Moscow, 1971.

“Theorien über den Mehrwert”, Teil1, Dietz Verlag, Berlin, 1956.

“Theorien über den Mehrwert”, Teil2, Dietz Verlag, Berlin, 1959.

<sup>2</sup> Kırmızı, M. T., “Bölge Planlamanın İdeolojisi / Güncellenmiş Ulusal Bölge Planlama Stratejilerine Doğru bir Sistem Yaklaşımı”, Ortadoğu Teknik Üniversitesi ev sahipliğinde düzenlenen “Dünya Şehircilik Günü 28. Kolokiyumu - Değişen - Dönüşen Kent ve Bölge - Yeni bir olgu olarak Kentsel Bölgeler - Bölge Kentler Kapsamında Planlamanın ve Yerel Yönetimlerin Yeniden Yapılandırılması” bağlamında sunulan bilimsel bildiri, ODTÜ Kültür ve Kongre Merkezi - Ankara, 8-9-10 Kasım 2004. “Değişen Dönüşen Kent ve Bölge”, Bildiri Kitabı, Ortak yayın, Hakemli, TMMOB Şehir Plancıları Odası - Ortadoğu Üniversitesi Mimarlık Fakültesi Şehir ve Bölge Planlama Bölümü, ODTÜ Mimarlık Fakültesi Ortak Yayın Serisi \_ © 2005, yazar ( Yayın kurulu kararı: 04.05.2005 / 2 ) ISBN: 975-395-955-9 (tk) - 975-395-956-7, BBC Basım ve Matbaacılık, Ankara, 20005, s. 237-250.

Kırmızı, M. T., “Estetiğin İdeolojisi Bağlamında Bir Vaka Çalışması - Konak Meydanı / İzmir” Yapı Dergisi, ISSN 1300 - 3437 , İstanbul, No: 288, Kasım 2005, s. 42 – 46.

<sup>3</sup> Kırmızı, M. T. “Açık Kod İle Yazmak ve Kentsel Estetiğin İdeolojisi” Yapı Dergisi, ISSN 1300 - 3437 - 45, İstanbul, No: 272, Temmuz 2004, s. 43 - 56.



---

<sup>4</sup> **Sai Mustafa Çelebi**, Hayati Develi (çevrimyazı); Samih Rifat (sadeleştiren); Doğan Kuban (önsöz), “*Yapılar Kitabı: Tezkiretü'l-Bünyan ve Tezkiretü'l-Ebniye (Mimar Sinan'ın Anıları)*”, Koçbank, Mas Matbaacılık, İstanbul, 2002.

**Mustafa Sai Çelebi**, “*Tezkiretü'l-Bünyan*”, Fatih Ali Emiri Kütüphanesi, yazma no: 921.

**Mustafa Sai Çelebi**, “*Tezkiretü'l-Bünyan*”, Süleymaniye Kütüphanesi, Nuri Arlasez bağışı, istinsah tarihi cemazielahir 1206.

**Ahmet Cevdet**, “*Tezkiretü 'l-Bünyan*”, İkdam Matbaası, İstanbul 1315.

<sup>5</sup> **Klein R.**, “*Tadao Ando, Architect Between East and West / Az építész Kelet és Nyugat között*” (İngilizce ve Macarca Basılmıştır), Pont Publishers, Budapest, 1996.